

BM 1601

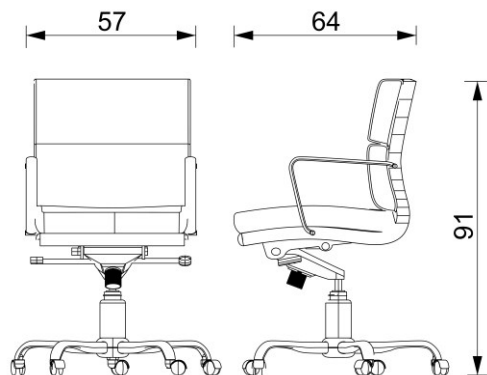

SILLON DE DIRECCION CON RESPADO MEDIO CON BRAZOS DE ACERO CROMADO.

RESPALDO

RESPALDO ALTO DE MADERA DOMADA Y CONTRACHAPADA, ACOGINAMIENTO FABRICADO EN POLIURETANO FLEXIBLE TAPIZADO EN CUALQUIER MATERIAL DE NUESTRO MUESTRARIO.

ASIEN TO

FABRICADO EN MADERA DOMADA Y CONTRACHAPADA DE 14 MM. CONFORMADO POR 9 CAPAS DE CHAPA DE MADERA. ASIEN TO FABRICADO EN ESPUMA DE POLIURETANO INYECTADO MOLDEADO, TAPIZADO EN CUALQUIER MATERIAL DE NUESTRO MUESTRARIO.

MECANISMO

MECANISMO SYNCRO DE RODILLA, CON PALANCA DERECHA PARA AJUSTE DE ALTURA DE LA SILLA, Y PALANCA IZQUIERDA PARA AJUSTE DE BLOQUEO EN 5 POSICIONES. ADEMAS CUENTA CON PERILLA PARA REGULAR LA TENSION DE LA RECLINACION DEL RESPALDO.

PISTON

PISTON NEUMATICO CON DOS CAMARAS, PARA COMPRESION/ EXPANSION. CON UNA PRESION AL CALIBRAR DE 400 NEWTON, EL CUAL CUENTA CON UN SISTEMA DE BLOQUEO A DIFERENTES ALTURAS, QUE CUMPLE CON LA NORMA DIN 4550.



BASE

BASE PENTAGONAL DE 5 PUNTAS, FABRICADA EN ACERO Y TERMINADO EN CROMO BRILLANTE Y PULIDO, CUENTA CON PIVOTES DE ACERO PARA RECIBIR LA RODAJA Y ALOJAMIENTO DE ACERO ACABADO CONICO PARA ALOJAR EL PISTON.

BRAZOS

BRAZOS FIJOS FABRICADOS EN ACERO CON TERMINACION EN CROMO.

RODAJAS

RODAJAS DE DOBLE RUEDA, DE 50 MM DE DIAMETRO FABRICADAS EN 100% NYLON COLOR NEGRO, CUENTA CON NERVADURAS INTERIORES PARA DARLE MAYOR RESISTENCIA.